

Sistemi per vuoto modulari



Pompe anticorrosione LABOPORT®

Sistemi per vuoto

con separatore in aspirazione e condensatore ad alto rendimento in mandata

Caratteristiche tecniche

- Essenti da manutenzione
- Silenziosi
- Ecologici
- Dimensioni ridotte e facilità di impiego
- Elevata tollerabilità ai vapori ed alla condensa
- Recupero solventi
- Separazione dei solventi dal gas in mandata
- Raccolta di eventuali particelle solide in aspirazione
- Sistemi modulari - Accessori disponibili : controllore elettronico del vuoto

Sistemi modulari, modello SH

I sistemi per vuoto SH sono dotati di pompe LABOPORT anticorrosione per applicazioni chimiche aggressive. Il sistema SH è dotato di un separatore in aspirazione e di un condensatore in mandata.

Queste pompe chimiche sono dotate della membrana a struttura differenziata KNF, sviluppata e brevettata per ottimizzare gli sforzi della membrana stessa. Grazie a questa tecnologia il risultato è una pompa di dimensioni ridotte e di lunga durata.

La KNF dispone di una vasta gamma di pompe per una varietà di applicazioni chimiche che si differenziano fra loro per le prestazioni (portata e vuoto finale). I sistemi SH sono già assemblati in fabbrica. Grazie al sistema modulare l'aggiunta degli accessori risulta molto facile.

Il Sistema SH comprende:

una pompa chimica in PTFE, il basamento, un separatore in aspirazione e un condensatore in mandata per la raccolta dei solventi e abbattimento odori, tubo di collegamento fra accessori e pompa.

Sistema ³⁾	Portata (NI/min) ¹⁾	Vuoto finale (mbar ass)	Pressione (bar g)	Corrente assorbita (motore 230 V 50 Hz) ²⁾	Collegamento (portagomma per tubo DI 10)	Peso	Dimensioni (LxHxW) (mm)	Modello pompa
Sistema SH comprendente pompa chimica, basamento, separatore e condensatore								
SH 810	10	8	1	0,6 / 90	10 mm	10,1	397/227/506	N 810.3 FT.18
SH 820	20	8	1	0,7/120	10 mm	12,5	397/227/506	N 820.3 FT.18
SH 840	34	8	1	1,5/245	10 mm	15,8	417/227/506	N 840.3 FT.18

1) portata a pressione atmosferica

2) a richiesta motori con tensioni e frequenze diverse

3) a richiesta sistemi con pompe monostadio e vuoto finale più spinto

Sistemi per vuoto modulari

Dimensioni (mm)

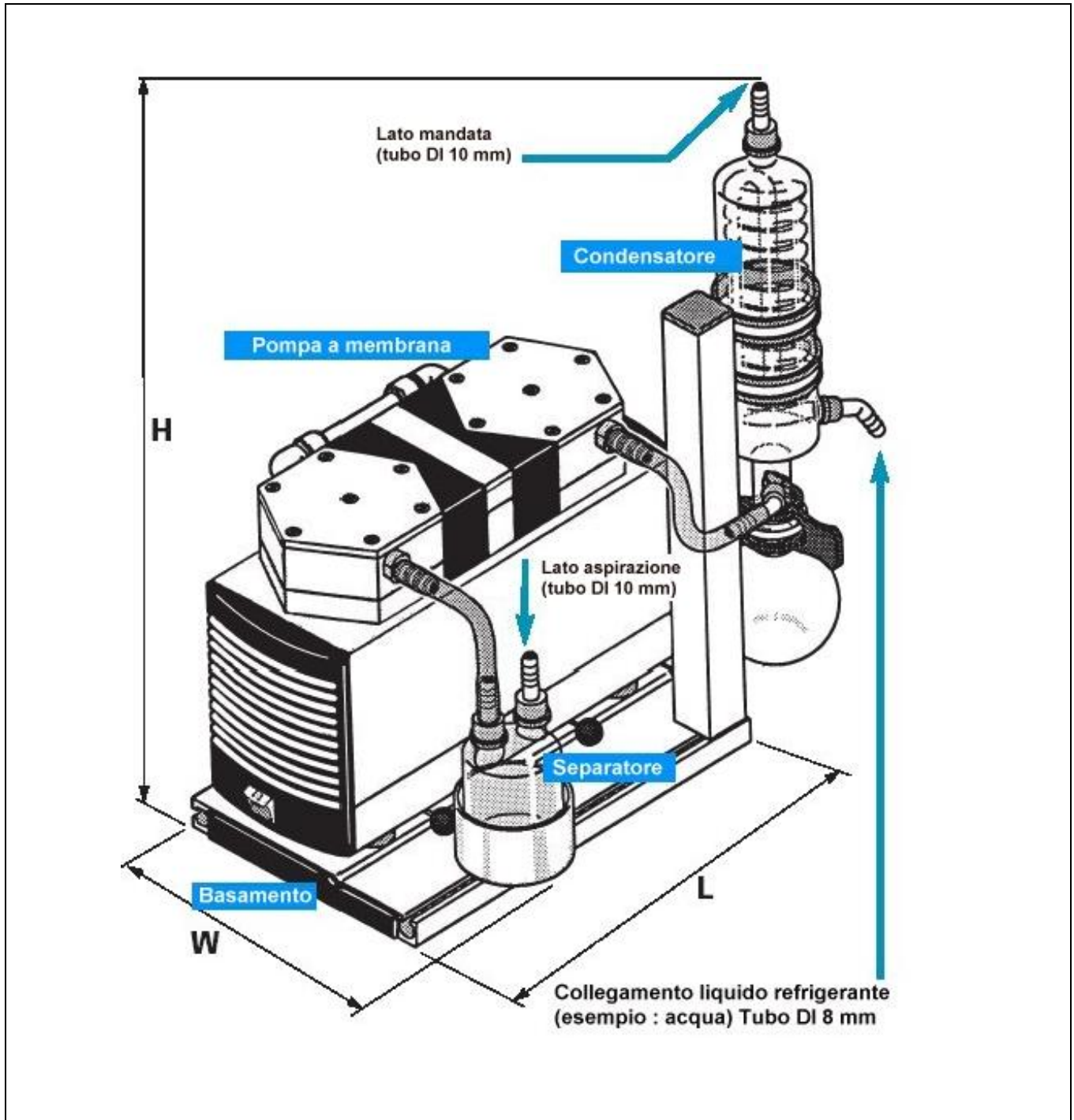

Accessori

Codice di ordinazione	Descrizione	Specifiche
045075	Valvola per liquido refrigerante	G 1/2, DI 8 mm

KNF ITALIA S.r.l Via Flumendosa, 10 20132 MILANO Tel. 02/27203860 Fax 02/27203848
 Web: <http://www.knf.it> e-mail: info@knf.it