

Pompe per vuoto a membrana per aria e gas



Pompe per vuoto a membrana con sistema di stabilizzazione pressione KNF

Caratteristiche tecniche

- Per trasportare, generare il vuoto e comprimere aria, gas e vapori senza contaminazione di olio
- Sistema di stabilizzazione pressione KNF permette una elevata velocità di pompaggio a basse pressioni
- Versioni per applicazioni leggermente aggressive
- Esenti da manutenzione
- Ecologiche
- Tenuta di gas 6×10^{-3} mbar l/s (valore tipico: misurato al campione)

Serie N 920_ _ .29.18

Le potenti pompe a membrana della serie N 920 sono ideali per tutte le applicazioni che richiedono una elevata velocità di pompaggio a basse pressioni. Una serie di innovazioni tecniche, e in particolare il sistema di stabilizzazione della pressione permettono una elevata velocità di pompaggio soprattutto a vuoti bassi.

Le pompe per vuoto N 920 sono anche disponibili con regolazione elettronica della portata (optional).

In questo si modifica la velocità di rotazione del motore tramite un potenziometro integrato o dispositivo esterno capace di inviare segnali analogici alla pompa stessa.

In questo modo è possibile adattare la velocità di pompaggio alle esigenze del processo.

Dati tecnici

	N 920 AP.29.18	N 920 KT.29.1818
Portata (l/min) ¹⁾	21	20
Vuoto finale (mbar ass)	1,5	1,5
Pressione (bar g)	0,5	0,5
Portagomma (mm)	DI 9	DI 9
Max temperatura gas ed ambiente	+5...+40°C	+5...+40°C
Motore elettrico	90/230 V 50/60 Hz	
Protezione motore	IP 20	IP 20
Potenza P ₁	120 W	135 W
Assorbimento di corrente	1,3 A	1,4 A
Peso	10,5 Kg	8,6 Kg
Dimensioni LxHxW (mm)	324x226x158	324x226x158
Con interruttore termico		

Disponibile a richiesta motori con tensioni e frequenze diverse

¹⁾ a pressione atmosferica

Materiali in contatto con il fluido aspirato

Codice	Testata	Membrana	Valvole
N 920 AP.29.18	Alluminio	EPDM	EPDM
N 920 KT.29.18	PPS	PTFE	FFPM

Accessori e ricambi

Descrizione	Specifiche	Codice
Filtro/Silenziatore	G 1 / 8"	007006
Flangia, acciaio inox	KF 16	046625
Regolazione portata con regolazione velocità motore	potenziometro o segnale analogico ingresso	a richiesta
Kit ricambi	N 920 AP.29.18	057456
Kit ricambi	N 920 KT.29.18	111905

Pompe per vuoto a membrana per aria e gas

Curve caratteristiche

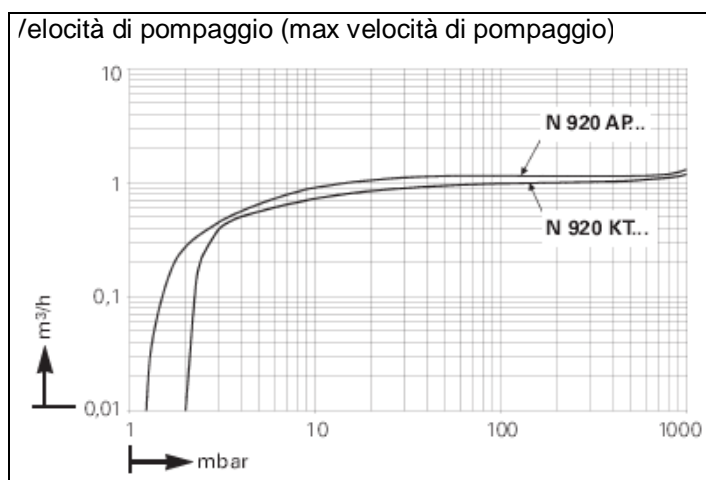
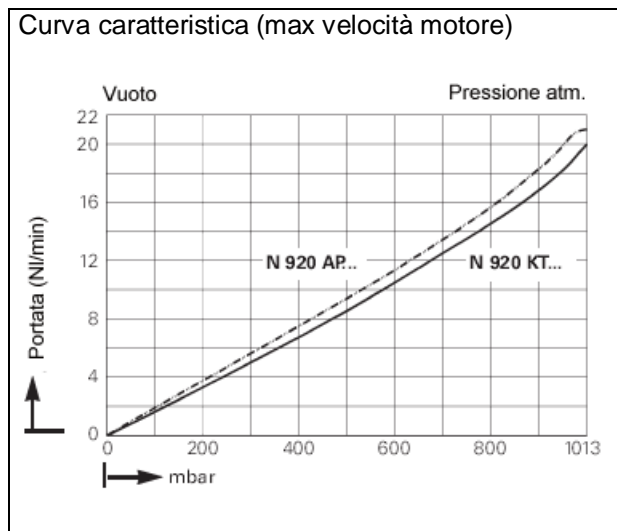
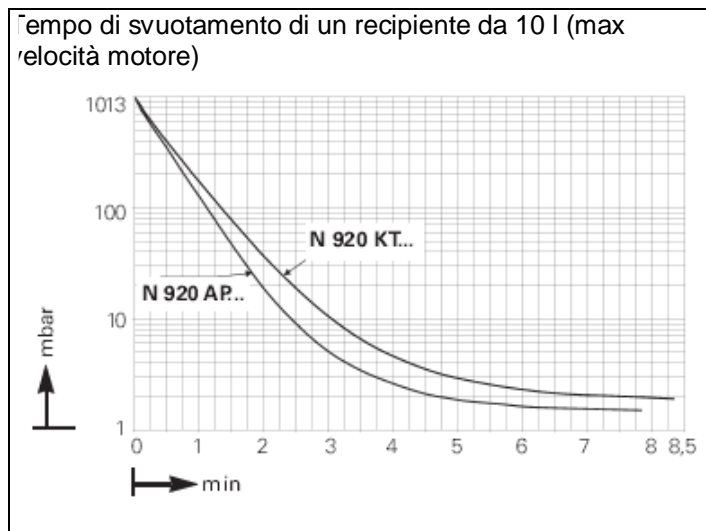

Dimensioni (mm)

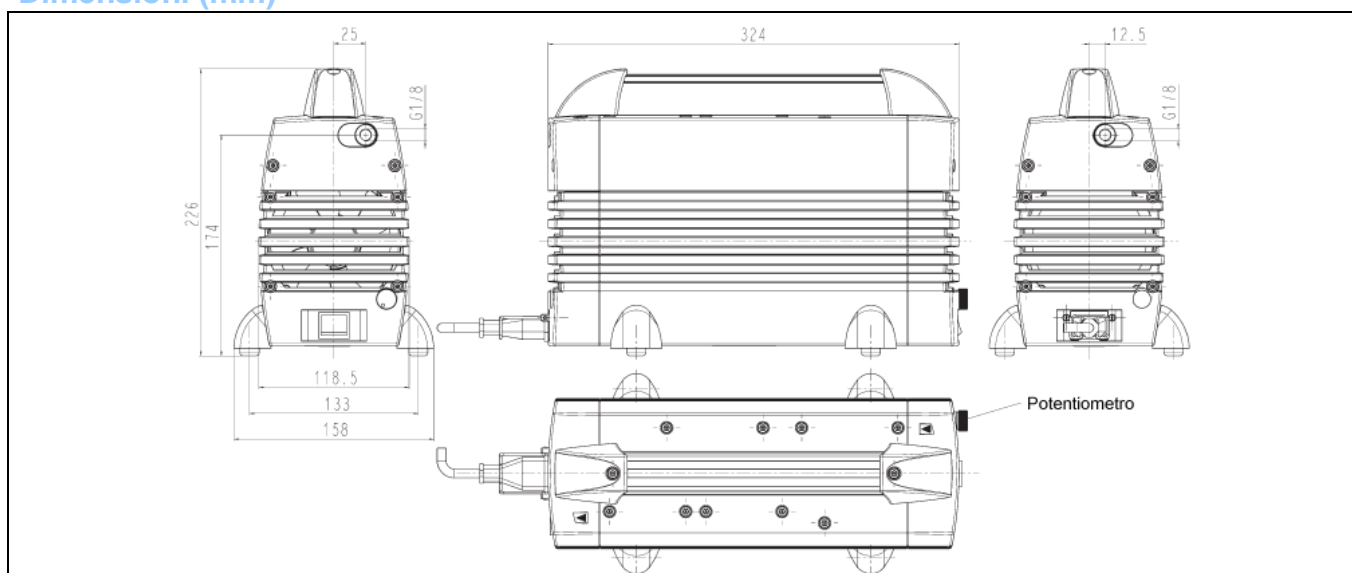

KNF ITALIA S.r.l Via Flumendosa, 10 20132 MILANO Tel. 02/27203860 Fax 02/27203848
Web: <http://www.knf.it> e-mail: info@knf.it